



Карте

SAT-Enddose Bedienungsanleitung

VSCHRAUBENVERBINDUNG KABELMONTAGE

Entsprechend der Abb. (2) die Kabelisolierung entfernen. Den Kupferteil des Kabels gem. Abb. (1) durch Lösen der Verbindungsschraube (7) in die Anschlussbuchse einsetzen. Verbindungsschraube (7) mit einem geeigneten Schraubendreher anziehen. Kabelabdeckkappe (8) schließen und die Schraube (7) der Kabelabdeckkappe anziehen. Durch Bewegen des Kabels sicherstellen, dass es fest sitzt.



ABB. (2)

ABB. (1)

16mm 8mm 2mm

1

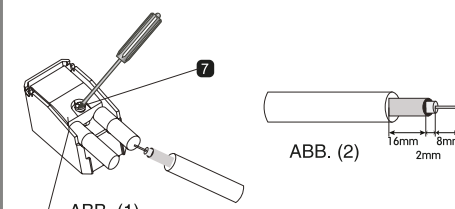
MONTAGEART

Die erforderliche Verbindung entsprechend herstellen. Den Mechanismus (5) in das Gehäuse einsetzen, die beiden Hakenschrauben (6) gleichmäßig anziehen und fixieren. Rahmen (3) und Deckel (2) auf den Mechanismus (5) legen, Deckelschraube (1) mit geeignetem Schraubendreher anziehen.

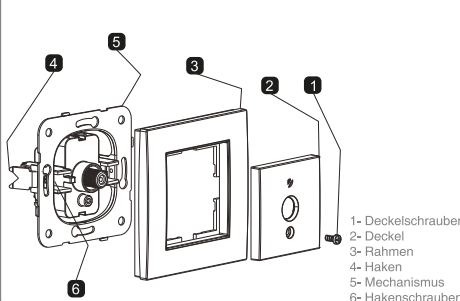

- 1- Deckelschrauben
- 2- Deckel
- 3- Rahmen
- 4- Haken
- 5- Mechanismus
- 6- Hakenschrauben

2

TECHNISCHE EIGENSCHAFTEN

- CE geprüft
- Für Gemeinschaftsantenne und CATTV geeignet.
- Abschirmung wird durch die in der Luft übertragenen Störsignale nicht beeinträchtigt.
- Montagefreundlich durch hintere Abdeckung mit Schamieren.
- SAT-Steckdose 5-2400 MHz geeignet.
- Für eine gute Bildqualität wird Kabelanschluss Typ RG 6 U6 empfohlen.

SAT-Buchse, Beendete

f/MHz	5-47	47-470	47-862	862-1000	1000-2400	2400
Frequenzverlust (dB)	≤3,5					

3

GARANTIEBEDINGUNGEN

- Die Garantiezeit beginnt ab dem Lieferdatum und ist für 2 Jahre gültig.
- Die Garantie umfasst die Schäden innerhalb der Garantiezeit, die auf Produktmängel zurückzuführen sind. Sämtliche Teile dieses Produktes liegen im Garantieumfang. Im Fall, dass das Produkt Mängel vorweist, kann der Verbraucher lt. dem 11 Artikel der Gesetz-Nr. 6502 des Verbraucherschutzgesetzes von folgenden Rechten Gebrauch machen:
 - a- Den Vertrag auflösen,
 - b- Den Austausch mit einem mangelfreien Produkt verlangen,
 - c- Eine kostenlose Reparatur beantragen,
 - d- Den Austausch mit einem mangelfreien Produkt verlangen.
- Sollte der Verbraucher vom Recht der kostenlosen Reparatur Gebrauch machen ist der Händler verpflichtet ohne eine Vergütung für Arbeitskosten, Ersatzkosten oder Kosten unter irgendeinem anderen Namen die Reparatur durchzuführen oder durchführen zu lassen. Der Verbraucher kann vom Reparaturrecht gegenüber dem Hersteller oder Importeur machen, Händler, Hersteller und Importeur sind von der Ausübung dieses Rechts gemeinsam verantwortlich.
- Wenn der Verbraucher von seinem Recht auf kostenlose Reparatur Gebrauch macht und das Produkt:
 - innerhalb der Garantiezeit noch einmal einen Mangel vorweist;
 - die Reparatur die maximale Reparaturfrist überschreitet
 - sollte von der autorisierten Servicestelle, dem Händler, dem Hersteller oder Importeur ein Bericht erstellt werden, dass eine Reparatur nicht möglich sei, kann der Verbraucher die Rückerstattung des Produktwerts, einen Rabatt im Höhe des Mangels oder falls möglich den Austausch mit einem gleichwertigen Produkt ohne Mängel beantragen. Der Händler darf den Antrag des Verbrauchers nicht abschlagen. Von einer Nichterfüllung dieser Forderung halten der Händler, Hersteller und Importeur gemeinschaftlich.
 - Die Reparatur des Guts darf 20 Werktagen nicht überschreiten. Diese Dauer beginnt innerhalb der Garantiefrist ab Eingang der Mitteilung bei der autorisierten Servicestelle oder beim Händler, nach der Garantiefrist ab dem Eingang des Produkts bei der autorisierten Servicestelle oder beim Händler. Sollte der Mangel der Ware nicht innerhalb 10 Werktagen behoben werden, wird der Hersteller oder Importeur bis zur Behebung des Mangels dem Verbraucher ein Produkt mit ähnlichen Eigenschaften zur Verfügung stellen. Sollte das Produkt innerhalb der Garantiefrist Mängel erkennen wird die Reparaturdauer der Garantiefrist zugefügt.
 - Sollte ein Mangel des Produkts aufgrund einer Mischung der Bedienungsanleitung, der angegebenen Spannung, Strom und Umgebungsbedingungen durch den Verbraucher auftreten und bei Mängel aufgrund von Feuer, Überspannung, Blitzschlag u. A. Katastrophen liegt dies nicht im Umfang der Garantiezeitung.
 - Der Verbraucher kann bei Unzufriedenheiten im Zusammenhang der Nutzung von seinem Garantierecht bei der Verbraucherschlichtungsstelle oder Verbraucherschlichtungsstelle seinem Wohnort aufsuchen.
 - Sollte der Händler den Garantierecht nicht wahrnehmen kann der Verbraucher sich beim Zoll- und Handelsministerium, die Generaldirektion für Verbraucherschutz und Marktüberwachung melden.

4

WARNUNG

- Vor der Montage stellen Sie bitte sicher, dass das Gerät aussteckt ist.
- Die Anschlüsse und Montagen von elektrischen Geräten dürfen nur von Personal mit Erlaubnis der Elektrofachkraft durchgeführt werden.
- Für Mängel, Unfälle und Verluste, die Montagen und Eingriffen von Personen, die nicht im Besitz eines Fähigkeitszeugnisses sind, auftreten wird keinerlei Verantwortung übernommen.
- Die Reinigung des Produkts wie Drehknopf, Abdeckung und Rahmen mit einem trockenen oder leicht befeuchteten Tuch durchführen. Auf keinen Fall Alkohol, alkoholhaltige Flüssigkeiten u. A. Chemikalien verwenden. Während das Produkt am Strom angeschlossen ist, nicht mit einem feuchten Tuch reinigen und die Berührung mit Wasser vermeiden.
- Sollte die Oberfläche, an die das Produkt angeschlossen ist gestrichen werden, bewahren Sie das Produkt zusammen mit Deckel und Rahmen auf.
- Beim Tragen und während des Transports halten Sie das Produkt von feuchten und nassen Umgebungen fern.
- Nur für den Gebrauch im Innenbereich.

Panasonic und Umwelt

Als Panasonic, sind wir uns der Notwendigkeit eines ausgewogenen Verhältnisses zwischen Mensch und Natur für nachhaltiges Leben, bewusst. Wir bevorzugen aufgrund unserer ständigen Innovation und R&D Studien, begonnen bei der Gestaltung bis zur Herstellung und Anwendung. Materialien und Technologien die die Umwelt nicht negativ beeinträchtigen einzusetzen. Wir treffen sämtliche Maßnahmen um die Energie- und Naturquellen so effizient wie möglich zu nutzen.

Das symbol geft aparte abfallzählung von elektrischen elektronische apparaturen an.

Panasonic Kundenbetriebe
Sehr geehrter Kunde,
Wir sind davon überzeugt, dass eine qualitativ hochwertige Service genauso wichtig wie qualitativ hochwertiger Produkte ist. Wenn Sie Hilfe bei unseren Produkten benötigen, können Sie sich gerne unter der Telefonnummer 444 8 456 an Panasonic Kundendienst wenden.

5



Panasonic Electric Works Elektrik San.ve Tic. A.Ş.
Abdurrahmangazi Mah. Ebubekir Cad. No: 44
34887 Sancaktepe / Istanbul / Türkei
T: 0(216) 564 55 55 F: 0(216) 564 55 44

HOTLINE

444 8456

ewtr.panasonic.com



Карте

SAT розетка, оконечная Инструкция

МОНТАЖ КАБЕЛЯ В ВИНТОВЫЕ ЗАЖИМЫ

Отсоедините кабель от внешней изоляции в соответствии с Рис.(2). Разместите медную часть кабеля, как показано на рисунке (1), ослабив крепежный винт (7) и поместите его соединитель в гнездо. Затяните болт соединителя (7) соответствующей отверткой. Закройте зажимную крышку для кабеля (8) и завершите монтаж, затянув болт зажимной крышки (7). Убедитесь, что кабель плотно сидит на месте.



РИСУНОК (2)

РИСУНОК (1)

16mm 8mm 2mm

1

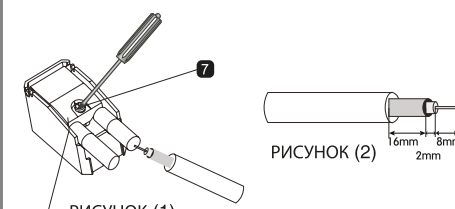
СПОСОБ МОНТАЖА

Выполните необходимые соединения соответствующим образом. Разместите механизм (5) внутри корпуса, равномерно затяните оба винта с шипом (6) и зафиксируйте их. Разместите раму (3) и крышку (2) на механизме (5) и затяните болт крышки (1) с помощью соответствующей отвертки.

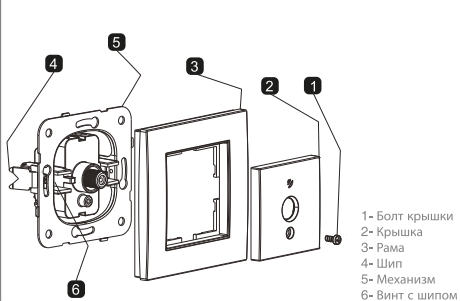

- 1- Болт крышки
- 2- Крышка
- 3- Рама
- 4- Шип
- 5- Механизм
- 6- Винт с шипом

2

ТЕХНИЧЕСКИЕ ХАРАКТЕРИСТИКИ

- Обладает знаком CE
- Пригоден для центральных антенн и САТТВ.
- Не подвергается взаимно интерференционным сигналам с воздуха благодаря функции экранирования.
- Легкость монтажа благодаря тыльной крышке с петлями.
- Розетка для SAT используется в диапазоне 5-2400 МГц.
- Для качества изображения рекомендуется использовать кабельное соединение типа RG 6 U6.

SAT розетка, оконечная

f/MГц	5-47	47-470	47-862	862-1000	1000-2400	2400
Потери абонента (dB)	≤3,5					

3

ГАРАНТИЙНЫЕ УСЛОВИЯ

- Гарантийный срок начинается с момента доставки продукции, для механических изделий - 5 лет.
- Гарантийное обслуживание распространяется на все товары, указанные в его составе. В случае выявления дефекта товара потребитель имеет право использовать сервис или иные указанные права потребителя, указанные в статье 11 Закона № 6502 О правах потребителей:
 - a- Отказаться от договора,
 - b- Потребовать снижения продажной цены товара,
 - c- Потребовать бесплатной замены,
 - d- Потребовать замены проданного товара на аналогичный товар
- В случае если потребитель по указанной причине требует выполнения бесплатного ремонта, продавец обязан выполнить ремонт или привлечь стороннюю организацию для выполнения ремонта товара без требования стоимости заменяемых частей или других расходов, вне зависимости от наименования. Потребитель имеет право потребовать выполнения бесплатного ремонта от производителя или экспортера. Продавец, производитель и экспортер несут солидарную ответственность за использование данного права потребителем.
- В случае если, несмотря на использование потребителем права на бесплатный ремонт, в связи с аварией возникает и эксплуатация невозможна в течение гарантийного срока.
- Продавец не имеет право отказывать в требованиях потребителя, если возникла замена дефектного товара на качественный товар. Продавец не имеет право отказывать в требованиях потребителя, если возникла замена дефектного товара на качественный товар. Продавец не имеет право отказывать в требованиях потребителя, если возникла замена дефектного товара на качественный товар. Продавец не имеет право отказывать в требованиях потребителя, если возникла замена дефектного товара на качественный товар.
- Неисполнение потребителем по эксплуатации товара, указанного в Руководстве по эксплуатации, инструкции или в виде потребителя, кроме того, неисправность продукта в результате пожара, наводнения, землетрясения, порчи или повреждения и других чрезвычайных ситуаций, не являющихся результатом использования товара, не являются основанием для освобождения от ответственности.
- Потребитель имеет право обратиться в арбитражный комитет или суд по защите прав потребителей по всем рассмотренным, возникающим в связи с использованием потребителем прав, вытекающим из гарантийного обеспечения.
- В случае если продавец не обеспечивает данный документ гарантийного обеспечения, потребитель имеет право обратиться в Государственное агентство по контролю и защите прав потребителей Министерства торговли и туризма.

4

ПРЕДУПРЕЖДЕНИЕ

- Перед началом монтажа убедитесь, что отключено электроснабжение.
- Подключение и монтаж электротехнических приборов должны выполняться только квалифицированными техническими специалистами.
- Компания не несет какой-либо ответственности в отношении аварий, несчастных случаев или ущерба, возникшего в результате ремонта и монтажа продукции неавторизованными лицами.
- Очистку кожуха, крышки и рамки продукта выполняйте при помощи сухой или слегка влажной тряпки. Категорически запрещается использовать ацетон, аэрозоли, моющие средства и другие химические вещества. Не выполняйте влажную очистку продукта, находящегося под напряжением, и предотвращайте попадание воды в продукт.
- При окраске поверхности, на которой установлен продукт, снимите рамки и крышку продукта и обеспечьте защиту от попадания краски.
- Во время транспортировки и перемещения продукта обеспечьте защиту от влаги или мороза ввиду.
- Продукт предназначен для использования только во внутренних помещениях.

Panasonic и окружающая среда

Panasonic осознает свой вклад в обеспечение устойчивой жизни, основанной на балансе человеческой деятельности и природы. Благодаря постоянным инновациям и разработкам НИОКР на всех этапах создания продукта, включая разработку продукта, компания обеспечивает использование материалов и технологий, не оказывающих негативного влияния на окружающую среду как на стадии производства, так и на стадии потребления. Компания использует соответствующие меры для обеспечения более продуктивного использования энергетических и природных ресурсов.

Данный символ указывает, что электрические и электронные приборы должны собираться отдельно.

Отдел Связей с клиентами компании Panasonic
Уважаемые клиенты!
Мы верим в то, что важно предоставлять не только качественную продукцию, но и качественные услуги. Поэтому, если вам понадобится поддержка при приобретении продукции, вы можете позвонить на номер по обслуживанию клиентов Panasonic: 444 8 456.

5



Panasonic Electric Works Elektrik San.ve Tic. A.Ş.
Abdurrahmangazi Mah. Ebubekir Cad. No: 44
34887 Sancaktepe / Istanbul / Турция
Тел.: +90 216 564 55 55 Факс: +90 216 564 55 44

ГОРЯЧАЯ ЛИНИЯ

444 8456

ewtr.panasonic.com