



Karre

Uydu Prizi F Konnektörü Geçişli 10dB Kullanma Kılavuzu

VİDALI BAĞLANTI KABLO MONTAJI

Şekil (2)'ye uygun kabloyu dış izolesinden ayırınız. İşlem yapılan kablunun bakır kısmını, şekil (1)' de olduğu gibi bağlantı ucunu vidası (7) gevşettilerle bağlantı ucunu yuvasına yerleştiriniz. Bağlantı ucunu vidasını (7), uygun bir tornavida ile yeterli derincede sıkınız. Kablo sıkıştırma kapağını (8) kapatınız ve kablo sıkıştırma kapağı vidasını (7) sıkarak montaj işlemi tamamlayınız. Kabloyu hareket ettirecek sıkı bir şekilde yerine yerleştirdiğinizden emin olunuz.

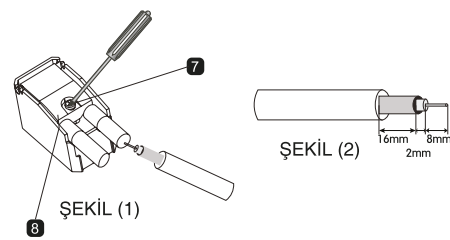

ŞEKİL (2)

ŞEKİL (1)

16mm 8mm
2mm

1

MONTAJ ŞEKLİ

Gerekli olan bağlantıyı uygun bir şekilde yapınız. Mekanizmayı (5) kasa içine yerleştirip, her iki tırmak vidalarını (6) eşit şekilde sıkarak sabitleyiniz. Çerçeve (3) ve kapağı (2) mekanizma (5) üzerine yerleştirip, kapak vidasını (1) uygun bir tornavida ile sıkarak montajı tamamlayınız.

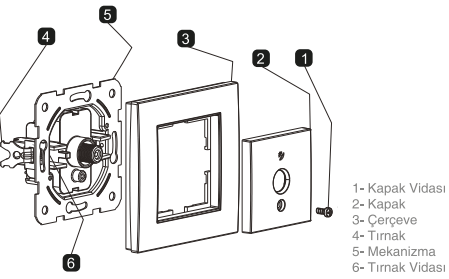

- 1- Kapak Vidası
- 2- Kapak
- 3- Çerçeve
- 4- Tırmak
- 5- Mekanizma
- 6- Tırmak Vidası

2

TEKNİK ÖZELLİKLER

- CE onaylı
- Merkezî anten ve CATTV için uygundur.
- Ekranlama özelliği için havadan gelen parazit sinyallerden etkilenmez.
- Montajda özellikli arka kapak sayesinde montaj kolaylığı.
- Uydu Prizi 5-2400 MHz bandında kullanılabilir.
- Görüntü kalitesi için RG 6 U6 tipi kablo bağlantısı önerilmektedir.

Uydu Prizi F Konnektörü Geçişli 10dB

f(MHz)	Şift					
	5-950-950	1000	1200	1600	2000	2250 2400
Azaltma Kaybı (dB)	≤11,5	≤12,0	≤12,5	≤14	≤14	≤14 ≤14,5
Geçiş Kaybı (dB)	≤2,5	≤2,5	≤3	≤3,8	≤4,5	≤5,0 ≤5,5

3

GARANTİ KOŞULLARI

- Garanti süresi ürünün teslim tarihinden itibaren bağlar ve süresi 2 yıldır.
- Garanti, garanti süresi içerisinde ve ürünün imalat hatasından dolayı meydana gelebilecek arızalar kapsar.
- Ürünün bütün parçaları dahil olmak üzere, tamamı garanti kapsamındadır. Ürünün ayıklı olduğunun anlaşılması durumunda tüketici, 6502 sayılı Tüketicilerin Korunması Hakkında Kanunun 11. maddesinde yer alan, a- Sözleşmeden dönme, b- Satış bedelinden indirim isteme, c- Ücretsiz onarım isteme, d- Satıştan vazgeçme ve mülkiyetin devrini isteme, haklarından birini kullanabilir.
- Tüketicinin, ücretsiz onarım hakkını seçtiği durumda satıcı, üçlik masraflı, değiştirilen parça bedeli ya da başka herhangi bir ad altında hiç bir ücret talep etmeksizin malın onarımını yapmak veya teslimatı yükümlüdür. Tüketicinin ücretsiz onarım hakkını öncelikle veya ihtiyatıyla karşı kullanabilir. Satıcı, ücretli ve ihtiyatlı tüketiciyi bu haklara kullanmaktan müstesna olarak sorumlu değildir.
- Tüketicinin, ücretsiz onarım hakkını kullanması halinde malın ;
 - Garanti süresi içerisinde tekrar arızalanması,
 - Tamiri için gerekli aşırı sürenin aşılması,
 - Tamirinin mümkün olmadığı yeni bir servis istasyonu, satıcı, ücretli veya ihtiyatlı taraftan bir raporla belirlenmiş durumlarda tüketici malın bedelini, satıcı, aynı oranda bedel indirir veya imkanı varsa malın ayırtıcı mülkiyet devrini talep eder. Satıcı, tüketiciyi talebini reddedemez. Bu talebin yerine getirilmediği durumda satıcı, ücretli ve ihtiyatlı müstesna olarak sorumlu değildir.
- Malın tamamı süresi 20 iş gününü geçmez. Bu süre, garanti süresi içerisinde malın ilgili arızanın yeniletili servisi istasyonuna veya satıcıya bildirim tarihinden, garanti süresi içinde malın yeniletili servisi istasyonuna teslim tarihinden itibaren başlar. Malın arızasının 10 iş günü içerisinde giderilmediği takdirde, ücretli veya ihtiyatlı malın tamiri tamamlanmaya kadar, benzer özelliklere sahip başka bir malın tüketiciyi kullanmaya tahsis etmek zorundadır. Malın garanti süresi içerisinde arızalanması durumunda, tamirinde geçen süre garanti süresine eklenir.
- Ürünün kullanılması sırasında yer alan hususlara aynık kullanılması, belirlenmiş yerlere ve çevre şartları dışında değiştirilmesi, kablo bağlantılarının kullanılması, yanlış aşırı yüklenmesi ve ayrıca, ürünün yanığı, sel, deprem, yıldırım vb. faktörlerden kaynaklanan, durumlardan etkilenerek arızalanması garanti kapsamı dışındadır.
- Tüketicinin garanti dışı durumları kullanması ile ilgili olarak çalışabilecek uygulamalarda yerleşim yerinin bulunduğu veya tüketici işletiminin yapıldığı yerdeki tüketici işletimi malın teslimatı veya teslimatı kapsamına dışındadır.
- Satıcı tarafından bu garanti belgesinin verilmemesi durumunda, tüketici Gömrük ve Ticaret Bakanlığı Tüketicinin Korunması ve Piyasa Gözetimi Genel Müdürlüğüne başvurabilir.

4

UYARI

- Ürünlerin montajından önce enerjinin kesildiğinden emin olunuz.
- Elektrikli cihazların bağlanması ve montajı yalnızca yetenekli bir elektrikçi tarafından yapılmalıdır.
- Yetenekli bir elektrikçi tarafından montaj ve müdahaleleri sonucunda oluşabilecek arıza, kaza ve kayıplardan kullanıcı sorumlu değildir.
- Ürünlerin düğme, kapak ve çerçeve temizliği için kuru veya hafif nemli bez ile yapılmalıdır. Alkol, kolonya, deterjan vb. kimyasallar kesinlikle kullanılmamalıdır. Ürün enerjisi altında iken elektrik temizliği yapılmamalıdır ve ürünü su ile temas ettirmeyiniz.
- Ürünün bağlı olduğu yazılım boyanması durumunda, ürünün kapak ve çerçevelerini sökerek muhafaza ediniz.
- Tapma ve nakliye sırasında ürünü nemli veya ekşi ortamlardan uzak tutunuz.
- Sadece iç mekanda kullanınız.

Panasonic ve Çevre

Panasonic olarak, insan ve doğa arasında kurulan dengeli bir sürdürülebilir yaşamı sağlayacağı katman bilincindeyiz. Sürülebilir inovasyon ve AR-GE çalışmaları ile ürünlerimizin tasarımı aşamadan başlayarak üretimi ve kullanımını arasında çevreyi olumsuz etkilemeyecek malzeme ve teknolojileri tercih ediyoruz. Enerji ve doğal kaynaklarımızı daha verimli kullanmak için gerekli önlemleri alıyoruz.

Bu sembol elektrik ve elektronik ekipmanların ayrı olarak toplanmasını gerektirir.

Panasonic Müşteri İlişkileri
Değerli Müşterimiz,
Sizlere kaliteli ürünler sunmak kadar, kaliteli hizmet vermenin de önemine inanıyoruz. Bu sebeple almış olduğunuz ürünlerimiz ile ilgili destek ihtiyacınızda, Panasonic Müşteri İlişkilerine 444 8456 numaralı telefonumuzu arayarak ulaşabilirsiniz.

5



Panasonic Electric Works Elektrik San.ve Tic. A.Ş.
Abdurrahmangazi Mah. Ebubekir Cad. No: 44
34887 Sancaktepe / İstanbul / Türkiye
T: 0(216) 564 55 55 F: 0(216) 564 55 44

DANIŞMA HATTI
444 8456
ewtr.panasonic.com



Karre

SAT Socket, Through-pass (10dB) User Manual

SCREW TERMINAL - WIRING

Separate the wire from its external insulation in accordance with the Figure (2). Place the copper end of that wire into the terminal slot by loosening the terminal screw (7) as given in Figure (1). Tighten the terminal screw (7) with a suitable screwdriver sufficiently. Close the wire crimping cover (8) and complete the assembly work by lightening the wire crimping cover screw (7). By rotating the wire, ensure that it's securely inserted in its place.

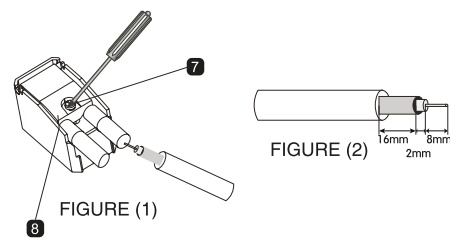

FIGURE (2)

FIGURE (1)

16mm 8mm
2mm

1

INSTALLATION

Properly make the necessary connection. Insert the mechanism (5) into the case and tighten and fasten both claw screws (6) equally. Place the frame (3) and cover (2) on the mechanism (5) and tighten the cover screw (1) with a suitable screwdriver and complete the installation.

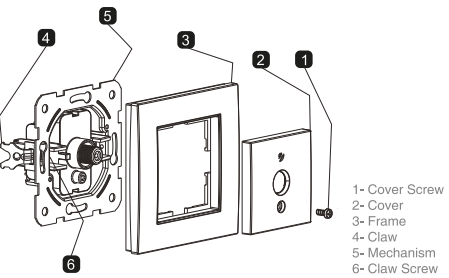

- 1- Cover Screw
- 2- Cover
- 3- Frame
- 4- Claw
- 5- Mechanism
- 6- Claw Screw

2

TECHNICAL SPECIFICATIONS

- CE Certified
- Suitable for central antenna and CATTV.
- Not affected by the parasite signals coming from the air for shielding feature.
- Ease of assembly thanks to the rear cover with hinge feature.
- Can be used in SAT Socket 5-2400 MHz band.
- RG 6 U6 type wire connection is recommended for the image quality.

SAT Socket, Through-pass (10dB)

f(MHz)	Şift					
	5-950-950	1000	1200	1600	2000	2250 2400
Subscriber Loss (dB)	≤11,5	≤12,0	≤12,5	≤14	≤14	≤14 ≤14,5
Transient Loss (dB)	≤2,5	≤2,5	≤3	≤3,8	≤4,5	≤5,0 ≤5,5

3

WARRANTY CONDITIONS

- Warranty period starts as of the delivery date of the product and it is 2 years.
- Warranty covers the malfunctions likely to occur due to the manufacturing defects of the product and within the warranty period.
- The product including all of its parts is under warranty as a whole. If the product turns out to be defective, the consumer can use one of the following rights stipulated in Article 1 of Consumer Protection Law no. 6502; a- Withdrawal from the contract, b- Demanding discount from sales fee, c- Demanding free repair, d- Demanding the replacement of the sold one with a fungible one free from defects.
- In case the consumer chooses the right of free repair among those rights, the dealer is obliged to repair the product or have the product repaired without claiming any fee under the name of replaced part fee, labor cost or for any other reasons. The consumer can also use the right of free repair against the manufacturer or exporter. The dealer, manufacturer and exporter are jointly and severally liable for the usage of this right by the consumer.
- In case the consumer uses the right of free repair and the product fully writes the warranty period again and ;
 - the maximum period required for the repair is exceeded and
 - Authorized service station, dealer, manufacturer or exporter state that it's not possible to repair the product in a report, the consumer can demand the return of the product fee, fee discount at the ratio of the defect or the replacement with the one free of defects, if possible, from the dealer. The dealer can not reject the demand of the consumer. In case the demand is not met, the dealer, manufacturer and exporter shall jointly and severally be held responsible.
- The repair period of the product can not exceed 20 business days. This period starts on the notification of the failure on the product to the authorized service station on the dealer within the warranty period and from the date of delivery of the product to the authorized service station out of warranty period. In case of not eliminating the product malfunction within 10 business days, manufacturer or importer is obliged to dedicate another product with similar characteristics to the use of the consumer until the completion of the product repair. In case the product falls within the warranty period, elapsed time is added to the warranty period.
- Damage of the product contrary to the rules stipulated in user's manual, operating out of determined voltage, current and environmental conditions, damage on the cable connection due to the user's fault and failure of the product due to the facts arising from the fire, flood, earthquakes, lightning and similar disasters are not under warranty.
- The consumer can apply to the arbitration committee for consumers or the consumer court where the consumer operations are made in the residential area for the disputes to be occurred regarding the usage of the rights arising from the warranty.
- In case the dealer doesn't provide this certificate of warranty, the consumer can apply to the General Directorate of Consumer Protection and Market Surveillance of Ministry of Customs and Trade.

4

WARNING

- Ensure that the power is cut off before the assembly of the products.
- Connection and assembly of the electrical devices should be carried out only by the technical personnel having certificate of competency.
- No responsibility is assumed for the entire of the malfunction, accident and loss arising from the assembly or interference of the persons not having the competency certificate.
- Use dry or slightly damp cloth to clean the buttons, cover and frame of the product. Never use alcohol, cologne, detergent or other similar chemicals for cleaning. Do not perform wet cleaning do not contact the product with water when the product is energized.
- In case the surface to which the product is connected is dyed, store the product by removing its cover and the frames.
- Keep the product away from the damp or wet environment during the transportation and shipping.
- It is intended for indoor use only.

Panasonic and Environment

As Panasonic, we are aware of the contribution of a balanced relation established between human and nature to the sustainable life. Thanks to our continuous innovation and R&D studies, we prefer materials and technologies that are not affecting the environment in a negative way during the production and usage of the products starting from the designing phase. We take necessary measures to use energy and natural resources in a more efficient way.

This symbol indicates separate collection of waste electrical and electronic equipment.

Panasonic Customer Relations
Dear Customer,
We believe in providing quality service to your as well as offering quality products. Therefore, you can call 444 8 456 to reach Panasonic customer relations for support regarding the products you purchased.

5

611459-KR-GB



Карре

SAT-Доза, Durchgang (10dB)
Bedienungsanleitung

VSCHRAUBENVERBINDUNG KABELMONTAGE

Entsprechend der Abb. (2) die Kabelisolierung entfernen. Den Kupferteil des Kabels gem. Abb. (1) durch Lösen der Verbindungsschraube (7) in die Anschlussbuchse einsetzen. Verbindungsschraube (7) mit einem geeigneten Schraubendreher anziehen. Kabelabdeckkappe (8) schließen und die Schraube (7) der Kabelabdeckkappe anziehen. Durch Bewegen des Kabels sicherstellen, dass es fest sitzt.

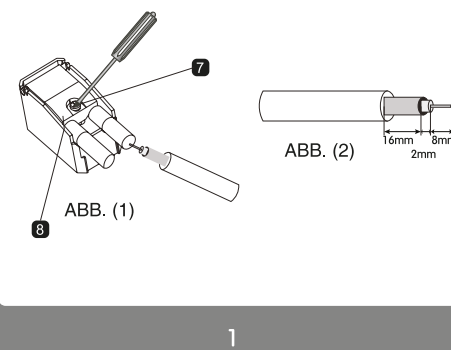

MONTAGEART

Die erforderliche Verbindung entsprechend herstellen. Den Mechanismus (5) in das Gehäuse einsetzen, die beiden Hakenschrauben (6) gleichmäßig anziehen und fixieren. Rahmen (3) und Deckel (2) auf den Mechanismus (5) legen, Deckelschraube (1) mit geeignetem Schraubendreher anziehen.

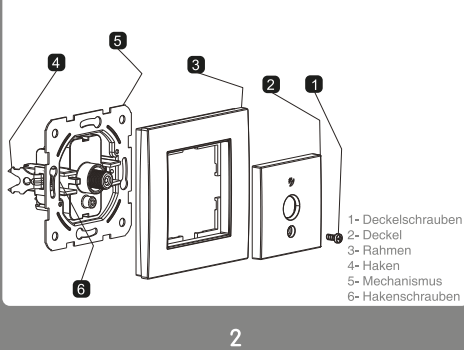

TECHNISCHE EIGENSCHAFTEN

- CE geprüft
- Für Gemeinschaftsantenne und CATTV geeignet.
- Abschirmung wird durch die in der Luft übertragenen Störstrahlen nicht beeinträchtigt.
- Montagefreundlich durch hintere Abdeckung mit Schamieren.
- SAT-Sleckdose 5-2400 MHz geeignet.
- Für eine gute Blöququalität wird Kabelanschluss Typ RG 6 U6 empfohlen.

SAT-Buchse, Durchgang (10dB)

f/MHz	Sat					
	5-860-950	1000	1200	1600	2000	2250-2400
Teilenergieverlust (dB)	≤11,5	≤12,0	≤12,5	≤14	≤14	≤14,5
Durchgangverlust (dB)	≤2,5	≤2,5	≤3	≤3,8	≤4,5	≤5,5

GARANTIEBEDINGUNGEN

- Die Gewährleistung beginnt ab dem Lieferdatum und ist für 2 Jahre gültig.
- Die Garantie umfasst die Schäden innerhalb der Garantiedauer, die auf Produktionsfehler zurückzuführen sind.
- Sämtliche Teile dieses Produkts liegen im Garantievertrag. Im Fall, dass das Produkt Mängel vorweist, kann der Verbraucher lt. dem 11 Artikel der Gesetz-Nr. 6502 die Verbraucherschutzgesetze von folgenden Rechten Gebrauch machen:
 - a- Den Vertrag auflösen.
 - b- Rabatt auf den Verkaufspreis verlangen.
 - c- Eine kostenlose Reparatur beantragen.
 - d- Den Austausch mit einem mangelfreien Produkt verlangen.
- Sollte der Verbraucher von Recht der kostenlosen Reparatur Gebrauch machen, ist der Händler verpflichtet ohne eine Vergütung für Arbeitskosten, Ersatzteilkosten oder Kosten unter irgendeinem anderen Namen die Reparatur durchzuführen oder durchführen zu lassen. Der Verbraucher kann vom Reparaturrecht gegenüber dem Hersteller oder Importeur machen. Händler, Hersteller und Importeur sind von der Ausübung dieses Rechts gemeinsam verantwortlich.
- Wenn der Verbraucher von seinem Recht auf kostenlose Reparatur Gebrauch macht und das Produkt:
 - innerhalb der Garantiedauer nochmals einen Mangel vorweist;
 - die Reparatur die maximale Reparaturfrist überschreitet;
 - Sollte von der autorisierten Servicestelle, dem Händler, dem Hersteller oder Importeur ein Bericht erstellt werden, dass eine Reparatur nicht möglich sei, kann der Verbraucher die Rückerstattung des Produktwerts, einen Rabatt in Höhe des Mangels oder falls möglich den Umtausch mit einem gleichwertigen Produkt ohne Mängel beantragen. Der Händler darf den Antrag des Verbrauchers nicht ablehnen. Von einer Rückerstattung dieser Forderung haften der Händler, Hersteller und Importeur gesamtschuldnerisch.
- Die Reparatur darf über 20 Werktagen nicht überschreiten. Diese Dauer beginnt innerhalb der Garantiedauer ab Eingang der Mitteilung bei der autorisierten Servicestelle oder beim Händler, nach der Garantiefest ab dem Eingang des Produkts bei der autorisierten Servicestelle oder beim Händler. Sollte der Mangel der Ware nicht innerhalb 10 Werktagen behoben werden, wird der Hersteller oder Importeur bei der Dauer beantragt. Der Mangel dem Verbraucher ein Produkt mit ähnlichen Eigenschaften zur Verfügung stellen. Sollte das Produkt innerhalb der Garantiedauer Mängel konstatieren wird die Reparaturdauer der Garantiefest zugerechnet.
- Sollte ein Mangel des Produkts aufgrund einer Missachtung der Bedienungsanleitung, der angegebenen Spannung, Strom und Umgebungsbedingungen durch den Verbraucher auftreten und bei Mängel aufgrund von Feuer, Überspannung, Blitzschlag u. a. Ursachen liegt dies nicht in der Haftung der Gewährleistung.
- Der Verbraucher kann bei Unstimmigkeiten im Zusammenhang der Nutzung von seinem Gewährrecht bei der Verbraucherschlichtstelle oder Verbraucherschlichter in seinem Wohnort aufsuchen.
- Sollte der Händler den Garantieschein nicht ausfüllen kann der Verbraucher sich beim Zoll- und Handelsministerium, die Generaldirektion für Verbraucherschutz und Marktüberwachung melden.

WARNUNG

- Vor der Montage stellen Sie bitte sicher, dass das Gerät ausgesteckt ist.
- Die Anschlüsse und Montagen von elektrischen Geräten dürfen nur von Personal mit Binnungszertifikat durchgeführt werden.
- Für Mängel, Unfälle und Verluste, die Montagen und Eingriffen von Personen, die nicht im Besitz eines Fähigkeitszeugnisses sind, auftreten wird keinerlei Verantwortung übernommen.
- Die Befragung des Produkts wie Drehknopf, Abdeckung und Rahmen mit einem trockenen oder leicht befeuchteten Tuch durchführen. Auf keinen Fall Alkohol, alkoholhaltige Flüssigkeiten u. A. Chemikalien verwenden. Während das Produkt am Strom angeschlossen ist, nicht mit einem feuchten Tuch reinigen und die Berührung mit Wasser vermeiden.
- Sollte die Oberfläche, an die das Produkt angeschlossen ist gestrichen werden, bewahren Sie das Produkt zusammen mit Deckel und Rahmen auf.
- Beim Tragen und während des Transports halten Sie das Produkt von feuchten und nassen Umgebungen fern.
- Nur für den Gebrauch im Innenbereich.

Das symbol geeft aparte afvalinzameling van elektrische en elektronische apparatuur aan.
Panasonic Kundenbetreuung
Sehr geehrter Kunde,
Wir sind davon überzeugt, dass eine qualitativ hochwertige Service genauso wichtig wie qualitativ hochwertiger Produkte ist. Wenn Sie Hilfe bei unseren Produkten benötigen, können Sie sich gerne unter der Telefonnummer 444 8 456 an Panasonic Kundendienst wenden.



Panasonic Electric Works Elektrik San.ve Tic. A.Ş.
Abdurrahmangazi Mah. Ebubekir Cad. No:44
34887 Sancaktepe / Istanbul / Türkei
T: 0(216) 564 55 55 F: 0(216) 564 55 44

HOTLINE
444 8456
ewtr.panasonic.com



Карре

SAT розетка, проходная (10dB)
Инструкция

МОНТАЖ КАБЕЛЯ В ВИНТОВЫЕ ЗАЖИМЫ

Отсодните кабель от внешней изоляции в соответствии с Рис.(2). Разместите медную часть кабеля, как показано на рисунке (1), ослабив крепежный винт (7) и поместите его соединитель в гнездо. Затяните болт соединителя (8) соответствующей отверткой. Закройте зажимную крышку для кабеля (6) и завершите монтаж, затянув болт зажимной крышки (7). Убедитесь, что кабель плотно сидит на месте.

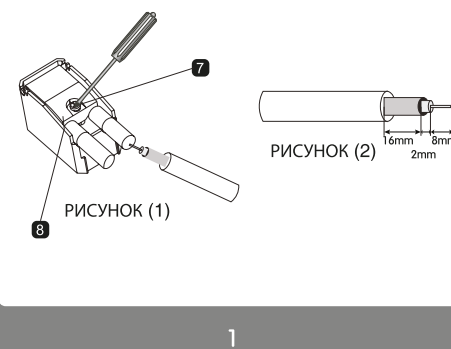

СПОСОБ МОНТАЖА

Выполните необходимые соединения соответствующим образом. Разместив механизм (5) внутри корпуса, равномерно затяните оба винта с шипом (6) и зафиксируйте их. Разместите раму (3) и крышку (2) на механизме (5) и затяните болт крышки (1) с помощью соответствующей отвертки.

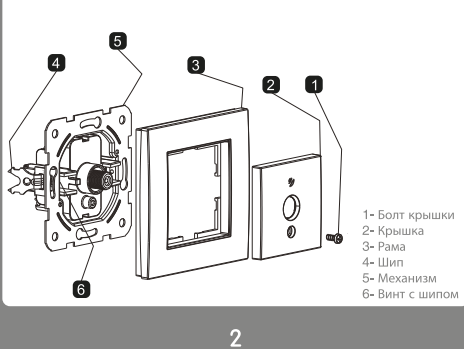

ТЕХНИЧЕСКИЕ ХАРАКТЕРИСТИКИ

- Обладает знаком CE
- Пригоден для центральных антенн и САТТВ.
- Не подвергается влиянию интерференционных сигналов с воздуха благодаря функции экранирования.
- Легкость монтажа благодаря тыльной крышке с петлями.
- Розетка для SAT используется в диапазоне 5-2400 МГц.
- Для качества изображения рекомендуется использовать кабельное соединение типа RG 6 U6.

SAT розетка, проходная (10dB)

f/MHz	Sat					
	5-860-950	1000	1200	1600	2000	2250-2400
Потери вносимая (dB)	≤11,5	≤12,0	≤12,5	≤14	≤14	≤14,5
Потери вносимая (dB)	≤2,5	≤2,5	≤3	≤3,8	≤4,5	≤5,5

Гарантийные условия

- Гарантийный срок начинается с момента доставки продукции для механических изделий - 5 лет.
- Гарантия распространяется на неисправности, возникающие ввиду производственных дефектов в течение гарантийного срока.
- Гарантийная область распространяется на весь товар, включая все его части. В случае выявления дефекта товара потребитель имеет право воспользоваться одним из нижеуказанных прав потребителя, указанных в статье 11 Закона № 6502 О правах потребителей:
 - а- Отказаться от договора.
 - б- Потребовать снижения продажной цены товара.
 - в- Потребовать безвозмездный ремонт.
 - г- Потребовать замены проданного товара на исправный товар.
- В случае если потребитель из уведомил прав избирать право на выполнение безвозмездного ремонта, продавец обязан выполнить ремонт или заменить, споровые сроки для выполнения ремонта товара без требования стоимости замены частой или другой расклад, вне зависимости от наименования. Потребитель имеет право потребовать выполнения безвозмездного ремонта или замены товара. Продавец, продавец или экспортер несут солидарную ответственность за использование данного права потребителем.
- В случае если, несмотря на использование потребителем права на безвозмездный ремонт, в связи с повторной неисправностью в течение гарантийного срока:
 - Претензия максимального срока, необходимого для ремонта;
 - В случае неоднократного или значительного повторения дефекта, продавец, производитель или экспортер о невозможности ремонта, выполняется возмезд стоимость товара потребителю;
 - Потребитель имеет право потребовать замены стоимости пропорциональную дефекту или, если возможно, замену defective товара на качественный товар. Продавец не имеет право отказать в требовании потребителя. В случае не выполнения требований потребителя, продавец, производитель и экспортер несут солидарную ответственность.
- Ремонт товара не может превышать 20 рабочих дней. Данный срок увеличивается со дня поступления в службу или передачи уведомления об неисправности товара, если достигнет гарантийный срок товара, или со дня сдачи товара в службу, если гарантийный срок не достигнут. В случае если неисправность товара не устранена в течение 10 дней, производитель или экспортер товара обязан предоставить потребителю аналогичный продукт на срок до завершения ремонта неисправности продукта. Гарантийный срок продлевается на срок, затраченный на ремонт товара в течение гарантийного срока.
- Несоблюдение положений по эксплуатации товара, указанные в Руководстве по эксплуатации, эксплуатации и обслуживанию указанного оборудования, тока и окружающей среды, повреждение кабельных соединений по вине потребителя, кроме того, неисправность продукта в результате пожара, наводнения, землетрясения, падений молнии и подобия природных стихий, не включены в гарантийное обеспечение.
- Потребитель имеет право обратиться в арбитражную комиссию или суд по защите прав потребителей по всем разногласиям, возникающим в связи с использованием потребителем прав, вытекающих из гарантийного обеспечения.
- В случае если продавец не обеспечивает данный документ гарантийного обеспечения, потребитель имеет право обратиться в Главную дирекцию рыночного контроля и защиты прав потребителей Министерства торговли и таможен.

ПРЕДУПРЕЖДЕНИЕ

- Перед началом монтажа убедиться, что отключено заземление.
- Подключение и монтаж электроснабжения должны выполняться только квалифицированными техническими специалистами.
- Компания не несет какой-либо ответственности в отношении аварий, несчастных случаев или ущерба, возникшего в результате ремонта и монтажа продукта нелицензированными лицами.
- Очистку кожуха, крышки и рамки продукта выполняйте при помощи сухой или слегка влажной тряпки. Категорически запрещается использовать алкоголь, одеколон, моющие средства и другие химические вещества. Не выполняйте влажную очистку продукта, находящегося под напряжением, и предотвращайте попадание воды в продукт.
- При окраске поверхности, на которой установлен продукт, снимите рамку и крышку продукта и обеспечьте защиту от попадания краски.
- Во время транспортировки и переноски продукта обеспечьте защиту от ударов или других вред.
- Продукт предназначен для использования только во внутренних помещениях.

Результат осознания своей вины в области обеспечения устойчивой жизни, основанная на балансе человеческой деятельности и природы. Благодаря постоянным инновациям и разработкам НИОКР на всех этапах создания продукта, компания с разработкой продукта, компания обеспечивает использование материалов и технологий, не оказывающих негативное влияние на окружающую среду как на стадии производства, так и на стадии потребления. Компанией используются экологически чистые меры для обеспечения более продуктивного использования энергетических и природных ресурсов.

Данный символ указывает, что электрические и электронные приборы должны собираться отдельно.
Отдел Связей с клиентами компании Panasonic
Уважаемые клиенты!
Мы верим в то, что важно предоставлять не только качественную продукцию, но и качественные услуги. Поэтому, если вам понадобится поддержка при приобретённой продукции, вы можете позвонить на номер по обслуживанию клиентов Panasonic 444 8 456.



Panasonic Electric Works Elektrik San.ve Tic. A.Ş.
Abdurrahmangazi Mah. Ebubekir Cad. No:44
34887 Sancaktepe / Istanbul / Турция
Тел.: +90 216 564 55 55 Факс: +90 216 564 55 44

ГОРЯЧАЯ ЛИНИЯ
444 8456
ewtr.panasonic.com